

# 中国

(徐州)

# TriMark®

## 特利马克

### 门禁系统之超越， 打造属于您的个性解决方案

特利马克第十期电子简报 – 2016年11月



特利马克(徐州)汽车零部件有限公司  
中国江苏省徐州经济开发区  
经五路标准厂房A5  
邮编: 221004

电话: +86 516 8793 6120  
手机: +86 158 5249 0168  
技术: +86 516 8793 6166  
传真: +86 516 8773 0058  
网站: www.trimarkcn.com  
电邮: sales@trimarkcn.com

特利马克(徐州)总经理Wesley Yao的致辞

Bauma China会再次来到中国上海，我们非常荣幸能够参加这次的展览会。我希望你们大多数人都能够在我们的W3号展示厅272展位前停留片刻，这次展览会的举办时间是11月22日到25日。今年，我们将展出全新款050-1900 8mm单转轮门锁。这是最新发明的转轮锁。这个紧凑设计中带多个制动点的模块化结构允许实现更加灵活应用。欢迎您来我们的展位上看看。

我们也会展出050-0600系列的门闩。这个门闩系列计划用于非公路车辆的库门车厢门和发动机罩。稳健的结构、紧凑的尺寸和极具竞争力的价格，让它成为轻型和中型车辆应用的一个不错选择。

我们还会展出许多专用汽车、非公路用车辆（包括农用设备）和施工设备使用的其他产品。为了占据本地市场，我们将以成本效益非常高的价格提供这些产品。

希望在上海与您见面！

诚挚的祝福  
Wesley

#### 快速通道

——通向特利马克最佳解决方案

- 非公路用车辆
- 旅行车辆
- 专用车辆
- 公路用卡车
- 工业用箱体/橱柜

展会地址：上海新国际会展中心  
展会时间：2016年11月22-25日  
展位号：W3.272

# Bauma China 2016

#### TriMark发布新产品

##### 050-1900 8mm单转轮门锁

#### 特色产品

- 050-1900 8mm单转轮门锁
- e-ASK电子进入系统
- KeyOne Plus整车一把钥匙解决方案

## 通达X系列

全球准入系统的革新



特利马克的最新发明转轮门锁，这种产品采用一个强健的模块化设计，可提供许多的制动位置和选配件，设计紧凑，应用灵活。这款单转轮门锁是专为中型到重型公路用车辆或非公路用车辆的人员门、车厢门和保持门开启装置的应用设计的；这款单转轮门锁有符合标准FMVSS 206和不符合标准FMVSS 206的两种配置。其他产品细节包括：

- 模块化的外壳结构可以使用前壳体上允许顶部/底部制动的多个制动点进行预配置，包括堆叠制动器和组合制动点，给您提供配置性最高的转轮门锁。
- 尺寸和形状非常紧凑，允许最大程度的使用门空间，最小化可见性的问题，不会影响它的强度和强健性

#### 特利马克网站

在网上寻找关于特利马克及公司产品的更多信息？

请查看以下国际网站链接：

特利马克中国  
[www.trimarkcn.com](http://www.trimarkcn.com)

特利马克欧洲  
[www.trimarkeu.com](http://www.trimarkeu.com)

特利马克美国  
[www.trimarkcorp.com](http://www.trimarkcorp.com)

您可以在首页上方的灰色菜单中的最右面找到“其它特利马克公司网站”

#### 最新新闻

登录我们特利马克美国公司网站即可获得有关公司和产品及服务的最新信息和新闻。[www.trimarkcorp.com](http://www.trimarkcorp.com)

#### 展会

——我们将期待您的光临



**Bauma China 2016**  
 2016.11.22-25  
 展台W3.272

#### 其他相关



时事通讯意见



可打印版本

- 转轮可以提供门受到撞击时需要的垂直净空，以便允许门下降和错位，便于安装
- 双门位的转轮式门锁适用于人员门，单门位的款型适用于车厢门和保持门开启装置

提供各种系统套件，包括把手、门锁、附件和无钥匙进入的e-ASK系统，能够给您提供一个综合性机电进入解决方案。

### 特利马克的压缩式门锁就是您正在寻找的解决方案!

特利马克有几款“现成的”压缩式门锁，专门设计用来提供振动阻尼使用的统一受压垫圈以及消除咔哒声和噪声。型号范围包括在各种需求工作环境和高振动负载条件下设计并测试过的轻型面板门锁到重型门锁。所有特利马克的压缩式门锁都能提供简单的扣夹能力，获得无故障的操作性能。它们有各种样式，固定/调节式压缩、手动、工具或按键制动和重载范围，可以应对恶劣环境和高振动负载，也符合密封、噪音和空气流管理的严格要求。

特利马克的压缩式门锁可能就是您正在寻找的解决方案，例如080-0500抓钩型压缩式门锁、080-0400一体式压缩门锁、080-0700轻型挂锁、080-5600压缩式挂锁或080-0200杠杆式压缩式门锁。

#### 080-0500抓钩型压缩式门锁

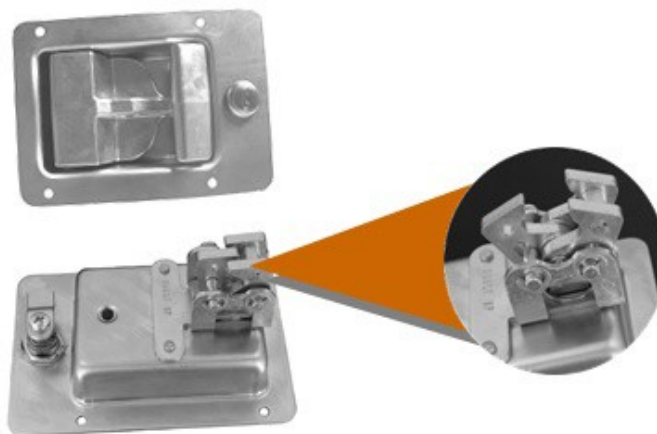

这款抓钩型压缩式门锁专门设计在承受高振动负载的非公路用车辆的车厢门、检修门和机罩上使用，它提供6mm的压缩距离，3个强健的反向抓钩与直径为（9.5mm）的撞门协同作用，提供很高的抗颤动、抗振和防磨损性能。

#### 080-0400 一体式压缩门锁



特利马克的080-0400一体式压缩锁综合了凸轮锁的紧密度和功能的平滑性与安全性。提供5mm的压缩距离，带180°的钥匙或工具驱动范围，这款强健的锁计划用于密封门，它完全是可调节的，防水，安装简单。

---

### 080-0700 轻型压缩式挂锁



这款成本效益高的轻型杠杆操作压缩式挂锁提供一个安全的过中心动作，消除面板的咔哒声，保证面板的安全。设计的锁和保持器安装于同一水平的表面上，向下折叠拉杆，与同轴面板紧密配合。

---

### 080-5600 压缩式挂锁



这款简单的杠杆操作式压缩式挂锁提供一个安全的过中心动作，弹簧负载的环首钩让张力集中起来，消除面板的咔哒声，保证面板的安全。设计的锁和保持器安装于同一水平的表面上，向下折叠拉杆，与同轴面板紧密配合。

---

### 080-0200 杠杆式压缩式锁



这款产品设计在轻型到中型非公路车辆的车厢门、检修门和机罩上使用。这款重型杠杆作用式固定抓钩压缩式门锁提供一根增加门闭合的杠杆作用、简化操作和舒适抓握的长杠杆手柄。

所以，如果您需要一款强健的压缩式门锁，希望它能够应对恶劣活动环境和高振动负载，也符合环境密封、噪声与空气流管理的各项要求，那么特利马克经过证明的这几款压缩式门锁能够给您提供最好的解决方案。

### 特利马克的创新型e-ASK系统

特利马克通过在它的产品中增加电子控制功能拓展了它门禁系统的专业知识。无钥匙电子产品的加入给我们未来的系统增加了功能性、便利性、生产率和安全性，您可以选择各类兼容组件，完全实现公路用车辆和非公路用车辆的无钥匙进入系统。



您可选的这几个系统都能够提供基本的入口门锁定/打开功能，或者增加对车厢门、窗户、点火装置、照明装置、气动装置、液压装置、喇叭和警报器与其他安全系统的控制。通过定制化内部设置值和软件可以实现满足您的特殊要求的其他功能。

特利马克的系统也能够与公路用车辆和非公路用车辆的常用多路技术协议通信，以及提供与车辆安全系统的集成。这个方法可以提高与原始设备制造商系统的集成度，最终增加生产率，增强终端用户的体验过程。

### 特利马克的电子接入优点：

- 公路和非公路应用采用的强健、可靠系统
- 兼容CAN SAE J1939或其他车辆用多路技术协议(LIN 或 RV-C)
- 与模块化机械电子集成的集成系统
- 拥有先进技术的专业知识
- 能够集成各种车辆、机器和设备电子子系统
- 拥有专利知识产权
- 成为全方位服务的供应商
- 提供现成的解决方案或定制五金件设计或软件开发
- 优秀的设计和应用支持

- 跻身全球市场—美国、欧洲和亚洲

特利马克的e-ASK系统（电子接入与安全无钥匙进入系统提供真正无钥匙操作使用的一台e-FOB无线电频率发射机/接收机和/或一台5个按钮的e-PAD）。



因此，如果安全性、便利性和高价值是您的客户需要的主要属性，那么特利马克就能满足您。功能齐全以及先进的设计与制造方法，可以保证您购买的特利马克电子产品在路上使用很多年。

---

\*编者备注：如果您乐意发送此电子时事通讯的副本给您的朋友，同事或合作伙伴，可以使用电子邮件系统的转发按钮，以最便捷的方式让他们拥有属于自己的副本。

---

非常感谢您阅读特利马克每月的时事通讯，如需了解更多特利马克信息，请联系我们：[sales@trimarkcn.com](mailto:sales@trimarkcn.com)。

---

此信息为机密和保密信息，如果您不是指定接受者，任何传播或拷贝此电邮内容的行为都是被禁止的。请通知发件人并删除此信息。此电子时事通讯为特利马克美国的服务。如果您想取消订阅此电子时事通讯，[请点击此处](#)。